



Číslo zboží	8820001
Model	RAGNAR
Určení	Pánské
Průměr kol	29 "

1x12 celoodpružené 29" horské elektrokolo se středový motorem Bafang M820 (75 Nm, 250 W), do rámu plně integrovaná baterie SYR-014, 720Wh, 20Ah, 36V, vzduchová vidlice SR Suntour ZERON36 se zdvihem 140 mm a zadní tlumič SR Suntour Edge LOR8, teleskopická sedlovka TranzX JD-Y515J, 125mm zdvih, řazení Shimano SLX 1x12, přehazovačka Shimano SLX RD-M7100, čtyřpístkové brzdy Shimano Deore M6120 se 180 mm kotouči

Dostupnost na hlavním skladě: 31 ks

Popis

Maxbike Ragnar – celoodpružené elektrokolo pro náročné traily

Elektrokolo Maxbike Ragnar je navrženo pro náročné terény a technické traily, kde je potřeba kombinace výkonu, odolnosti a precizní ovladatelnosti. Díky výkonnému motoru Bafang M820 a dlouhému dojezdu baterie 720 Wh vás Ragnar podrží i při těch nejnáročnějších výjezdech a umožní vám prodloužit vaše horské dobrodružství.

Hlavní přednosti kola:

• Výkonný středový motor Bafang M820 s torzním snímačem

Srdcem elektrokola Maxbike Ragnar je lehký a výkonný motor Bafang M820 (250 W, 75 Nm), který poskytuje silnou a plynulou asistenci i v prudkých stoupáních. Díky vyváženému těžišti a přesnému dávkování výkonu si kolo zachovává skvělou ovladatelnost v každém terénu.

• Integrovaná baterie pro maximální dojezd

Baterie 720 Wh (20 Ah, 36 V) je plně integrovaná do rámu, což přispívá k čistému designu a lepší stabilitě kola. Vysoká kapacita umožňuje dlouhé vyjíždky bez obav z vybití, takže můžete objevovat nová místa bez kompromisů. Při efektivní práci s převody a v závislosti na terénu lze na jedno nabití ujet až 150 km, což znamená více času stráveného v sedle bez starostí o baterii.

• Celoodpružený rám pro maximální kontrolu

Odolný hliníkový rám zajišťuje stabilitu a jistotu i v technických pasážích, což oceníte zejména při agresivní jízdě a rychlých sjezdech.

• Kvalitní odpružení pro hladkou jízdu

Vzduchová vidlice SR Suntour ZERON36 se zdvihem 140 mm a zadní tlumič SR Suntour Edge LOR8 si poradí s tvrdými dopady, efektivně vyhlazují nerovnosti a zajišťují optimální trakci a jistotu i v rozbitých úsecích.

• Přesné a spolehlivé řazení Shimano SLX 1x12

Díky 12 rychlostní sadě Shimano SLX si můžete vybrat optimální převod pro každý terén, ať už šplháte do prudkých kopců nebo svištíte po otevřených trailech.

• Výkonné hydraulické čtyřpístkové brzdy Shimano Deore M6120

Pro maximální bezpečnost jsou zde hydraulické kotoučové brzdy Shimano Deore M6120 s 180mm kotouči, které poskytují výborný brzdový výkon i v prudkých sjezdech a náročných podmínkách.

• Teleskopická sedlovka pro maximální kontrolu ve sjezdech

Model TranzX JD-YS15J se zdvihem 125 mm umožňuje rychlou a pohodlnou změnu výšky sedla, což oceníte při náročných sjezdech i technických pasážích, kde je potřeba větší volnost pohybu.

Díky výkonnému motoru, špičkovému odpružení a precizním komponentům je Maxbike Ragnar elektrokolem, které vás posune dál. Ať už zdoláváte náročné traily, technické sjezdy nebo dlouhé horské trasy, Ragnar vám poskytne spolehlivý výkon, stabilitu a kontrolu na každém kilometru.

Geometrie rámu:

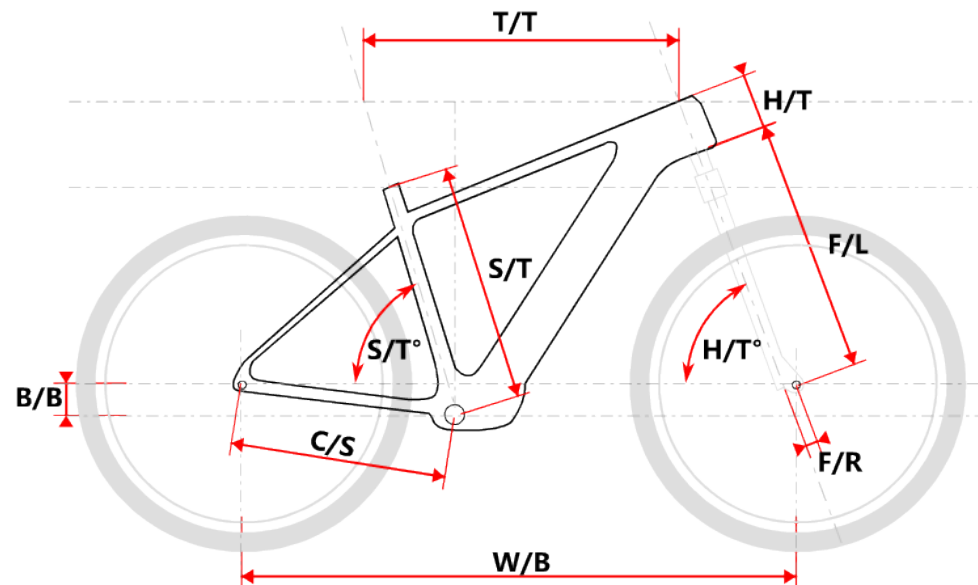

Model	vel.	W/B	S/T	S/T°	H/T	H/T°	C/S	B/B	F/R	F/L	T/T	Brake
Ragnar M	17	1247	432	75°	130	65°	470	44	560	610		Disc
Ragnar L	19	1262	480	75°	130	65°	470	44	560	625		Disc
Ragnar XL	21	1282	510	75°	130	65°	470	44	560	645		Disc

Parametry zboží

Model	RAGNAR
Modelový rok	2024
Průměr kol "	29 "
Určení	Pánské
Motor	Bafang M820
Typ motoru	Středový
Baterie	SYR-014, 720Wh, 20Ah, 36V, články Samsung 21700
Display	Bafang DPC 245
Vidlice	Suntour ZERON36 2CR 140mm Air 29" Boost
Tlumič	Suntour EDGE LOR8 200x57
Řazení	Shimano SLX
Počet rychlostí	1x12
Přehazovačka	Shimano SLX RD-M7100
Kazeta	Shimano SLX CS-M7100 10-51z
Řetěz	Shimano Deore HG6100
Brzdy	Shimano M6120
Kotouče	Shimano SLX SMRT70 180mm
Zapletená kola	TOKEN C19A-30 MTB 29" Boost
Pláště	Continental Trail King 60-622 kevlar
Řídítka	RITCHEY COMP AL6061 31,8 /760 mm / +- 20 mm rise
Gripy	Supacaz Grizips černé
Sedlovka	TranzX JD-YS15J, 125mm zdvih
Sedlo	Selle Italia X3
Pedály	Zeray FR-975
Typ brzd	DISC

Soubory ke stažení

[B2C Uživatelská příručka elektrokola CZ.pdf \(1015.51kB\)](#)

[Display manual DP C245-CZ.pdf \(818.19kB\)](#)